

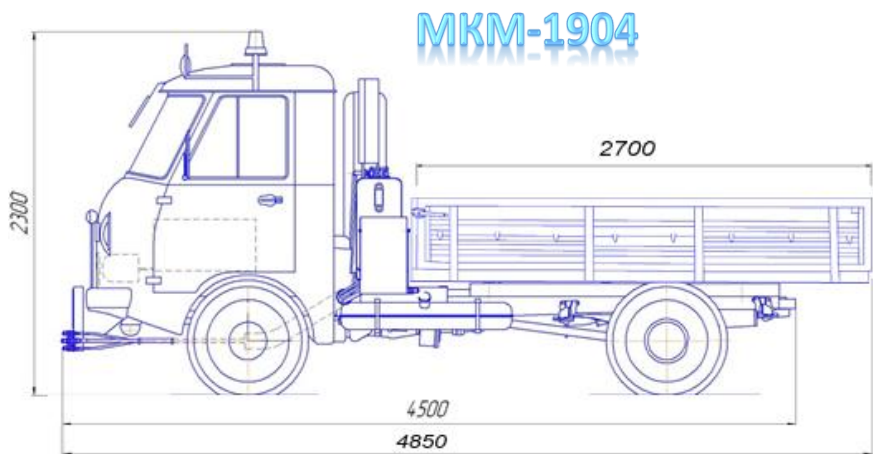

Многофункциональная
Комбинированная
Машина

Чистик или Multicar?

МКМ-1904 в сравнении с Multicar M31



Multicar M31 with body

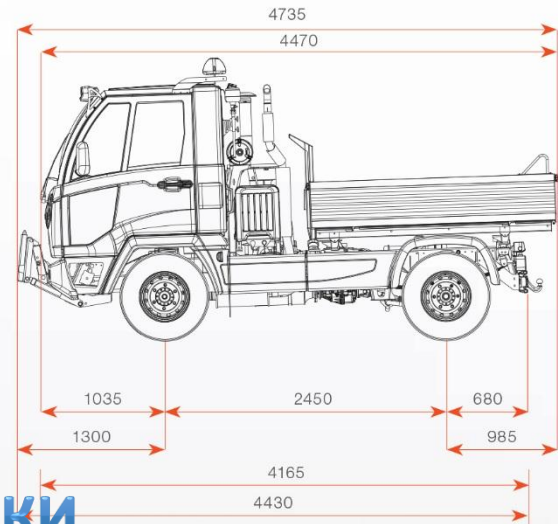
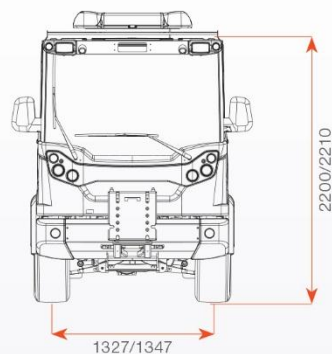

ТЕХНИЧЕСКИЕ ХАРАКТЕРИСТИКИ

Наименование параметра	МКМ-1904	Multicar
Габаритные размеры, мм	4800x1940x2300	4735 x 1630 x 2200
Колёсная формула	4x4	4x4
Трансмиссия	МКПП УАЗ, МКПП «Hyundai», гидрообъёмная «Danfoss»	МКПП, ГОТ
Скоростной режим	от 0 до 50 км/ч	от 0 до 50 км/ч
Гидравлика	210 Бар, 120 л/мин	200 Бар, 80 л/мин
Навесное оборудование	4 точки присоединения	3 точки присоединения
Высота преодолеваемого бордюра, мм	200	140

МКМ-1904 в сравнении с Multicar M31

Наименование параметра	МКМ-1904	Multicar
Рулевое управление	Гидрообъемное с аварийным режимом	Гидростатическое одноконтурное с аварийным режимом
Рулевой режим	Управление передними колёсами в транспортном режиме; в рабочем режиме управление всеми колёсами	Управление передними колёсами в транспортном режиме; в рабочем режиме управление всеми колёсами
Режимы работы	Транспортное; подруливающие задние колёса; движение «крабом» (боком)	Транспортное; подруливающие задние колёса; движение «крабом» (боком)
Мин. радиус разворота, м	3,2	5,4
Колёсные тормоза	Дисковые всех колёс	барабанные
Колёса	K151 R16 C (резина всесезонная)	225/75 R16 C (резина всесезонная)
Грузоподъемность , т	До 2,5	до 3,1
Двигатель	3МЗ-409.10 /Дизельный D4BH «Hyundai», Евро 5	Дизельный IVECO стандарта Евро 5
СТОИМОСТЬ ШАССИ	От 2 650 000 Руб.	155 300 EUR (9 630 000 Руб.)

**Регистрационный номер ДЕКЛАРАЦИИ СООТВЕТСТВИЯ ТАМОЖЕННОМУ СОЮЗУ
№ ЕАЭС RU Д-RU.MT22.B.03596.**

Машина МКМ-1904, с навесным оборудованием соответствует требованиям, предусмотренным постановлением Правительства РФ «Об установление запрета на допуск отдельных видов товаров машиностроения, происходящих из иностранных государств, для целей осуществления закупок для обеспечения государственных и муниципальных нужд» от 14.06.14 г. №656 (редакция от 09.06.2016г.) – Акт экспертизы №037-02-02021 от 25.01.2017г.

МКМ-1904 в сравнении с Multicar M31

ХАРАКТЕРИСТИКИ НАВЕСНОГО ОБОРУДОВАНИЯ

Наименование оборудования		МКМ-1904	Multicar
ФРОНТАЛЬНОЕ НАВЕСНОЕ ОБОРУДОВАНИЕ			
Передняя щётка	Ширина уборки, м	ПЩ-1,8 1,8	FFK 1810 1,65
	Диаметр щетки, м	0,55	0,5
	Опции	Орошение-пылеподавление	Орошение-пылеподавление
Стоимость		161 500 Руб.	5774 EUR (358 000 Руб.)
Средняя щётка	Ширина уборки, м	1,8	ОТСУТСТВУЕТ
	Диаметр щетки, м	0,45	
	Опции	Орошение-пылеподавление	
Стоимость		170 000 Руб.	
Моечное оборудование		Агрегат фронтально моющий	Моечное оборудование
	Объём ёмкости для воды, м³	2	1,8
	Количество ёмкостей, шт	3	1
	Ширина уборки, м	2,0	1,6
	Опции	АВТОМАТИЗИРОВАННАЯ МОЙКА ТЕРРИТОРИИ С МОЮЩИМ СРЕДСТВОМ; Ручной моечный пистолет; Барабан со шлангом 20м; Приспособление для промывки систем бытового отопления; Штанга бокового помыва; Приспособления бокового смыва.	Ручной моечный пистолет; Барабан со шлангом 20м.
Стоимость		512 000 Руб.	27 880 EUR (1 730 000 Руб.)

МКМ-1904 в сравнении с Multicar 31

Наименование оборудования	МКМ-1904	Multicar
Плужный отвал		FRS 2004 Standard
Ширина уборки, м	1,8-2,0	1,5-1,8
Угол поворота, °	32	32
Опции	Нижняя кромка из резины; Всесезонное перемещение сыпучих материалов.	Нижняя кромка из резины; Всесезонное перемещение сыпучих материалов.
Стоимость	32 000 Руб.	4 400 EUR (270 000 Руб.)
ТЫЛЬНОЕ НАВЕСНОЕ ОБОРУДОВАНИЕ		
Пескосолеразбрасывающее		FSS 1100
Объём, м³	1,35	1,2
Ширина распределения, м	1,5-4,0	1,5-4,0
Материал бункера	нержавеющая сталь	нержавеющая сталь
Система подачи смеси	Шнековая	Шнековая
Опции	регулирование плотности и ширины разбрасывания.	регулирование плотности и ширины разбрасывания.
Стоимость	460 000 Руб.	18 590 EUR (1 150 000 Руб.)
СТОИМОСТЬ МАШИНЫ С ОБОРУДОВАНИЕМ		
ШАССИ С МИНИМАЛЬНЫМ КОМПЛЕКТОМ НАВЕСНОГО ОБОРУДОВАНИЯ ДЛЯ КРУГЛОГОДИЧНОЙ РАБОТЫ.	От 3 987 000 Руб.	211944 EUR (13 140 500 Руб.)

Все цены на иностранный аналог машины МКМ-1904 предоставлены официальным представительством компании Multicar на территории РФ и действительны на апрель 2017г. Технические характеристики взяты с сайта <http://www.multicar.com.tr/>.

Сравнивая машину МКМ-1904 мы видим, что она нисколько не уступает, а по некоторым техническим характеристикам, не говоря уже о трёхкратной разнице в ценовом соотношении, превосходит свою иностранную коллегу. Ведь сделав не хитрый расчет, всего лишь из-за преимущества по ширине захвата, (например отвала) **производительность машины, при 8 часовой рабочей смене и средней скорости 5 км/ч, (8*5*1,8) равна 72 км², а машины Multicar (8*5*1,5) – 60 км².** Да, вроде бы не очень большая разница всего в 12 км², хотя за сутки - это уже 24 км², а если взять в расчет весь зимний период???

Ну а если сопоставить цену с теми же функциями, то корректнее полученные данные умножить на 3, так как стоимость машины МКМ-1904 в 3 раза дешевле!

Машина спроектирована специально для отечественных условий эксплуатации и климатических особенностей РФ. За основу в производстве взято автомобильное шасси УАЗ-3303, лучшее в своём классе внедорожников. Заменены и модернизированы все основные узлы (рама, подвеска, трансмиссия, РУ и др.), а конструкция машины рассчитана на круглосуточную работу в тяжёлых условиях эксплуатации.

МКМ-1904 в сравнении с Multicar 31

Наименование оборудования	МКМ-1904	Multicar
ДОПОЛНИТЕЛЬНОЕ ОБОРУДОВАНИЕ		
Плужно-роторное		
Ширина уборки, м	2,0	1,5
Отвал «Бабочка»	2,0	1,8
РЫХЛИТЕЛЬ ДЛЯ УПЛОТНЁННОГО СНЕГА	2,0	ОТСУТСТВУЕТ
Самосвальный кузов		
Габаритные размеры, м	2,7x1,87x0,4 (1,4 с тентом)	1,81 x 1,265 x 0,3
Объём, м³	2,0-4,0	0,69
Грузоподъёмность, т	2,0	2,7
Способ разгрузки	На 3 стороны	На 3 стороны
Мусоросборочное		
Объём, м³	4	2,5
Коэффициент уплотнения	3:1	5:1
Опции	Возможность перегрузки ТБО в мусоровоз на высоту до 1,7 м.	Устройство опорожнения.
Прицепное подметально-уборочное		
Ширина подметания, м;	"ПУМА-01"	ОТСУТСТВУЕТ
Производительность подметания, т/мин.	2 0,5	
Льдозаливочное	ПРЕДУСМОТРЕНО	ОТСУТСТВУЕТ
Буровая установка	ПРЕДУСМОТРЕНО	ОТСУТСТВУЕТ
Оборудование для вдавливания свай	ПРЕДУСМОТРЕНО	ОТСУТСТВУЕТ

уполномоченных организаций государств членов Евразийского экономического союза и организаций изготовителей самоходных машин осуществляющих оформление паспортов (электронных паспортов) самоходных машин – запись в реестре №457.



Директор сертификационного центра спецавтотранспорта САМТ-Фонд - доктор технических наук, профессор, академик АПК М. И. Грифф:

«Многофункциональные уборочные малые коммунальные машины МКМ-1903 и МКМ-1904 соответствуют самым высоким стандартам. Надо отметить оптимальные технические характеристики, маневренность, надежность и простоту в обслуживании. Без преувеличения, коллективу завода удалось создать технику, не имеющую мировых аналогов.»



МКМ-1904 в сравнении с Multicar M31

Гарантия навсе машины

12 месяцев без ограничения пробега

Дилерские центры по всей России!

Екатеринбург
ООО «Автоспецмаш»

Тюмень
ООО «Атлант-Авто»

Новосибирск
ООО «СПЕЦ-АВТО»

Иркутск
ООО «АМО ЗИЛ
АВТОЦЕНТР»

Ульяновск
ООО "Дартех"

Киров
ООО «Борус-СТ»

Москва
АО "МРО
"ТЕХИНКОМ"
ООО «ЛЗМКМ»

Липецк

Ростов
ГК НОВАТОР

Нижний Новгород
ООО «КОНДОР»

БЛАГОДОРУМ ВОС ЗА ВНИМАНИЕ.

БОЛЕЕ ПОДРОБНОЙ ИНФОРМАЦИИ НА САЙТЕ WWW.LZMKM.RU

ТЕЛ.:(4742)50-54-71.